

VIA DELLA VECCHIA DOGANA

CAVALCAVIA CIMITERIO

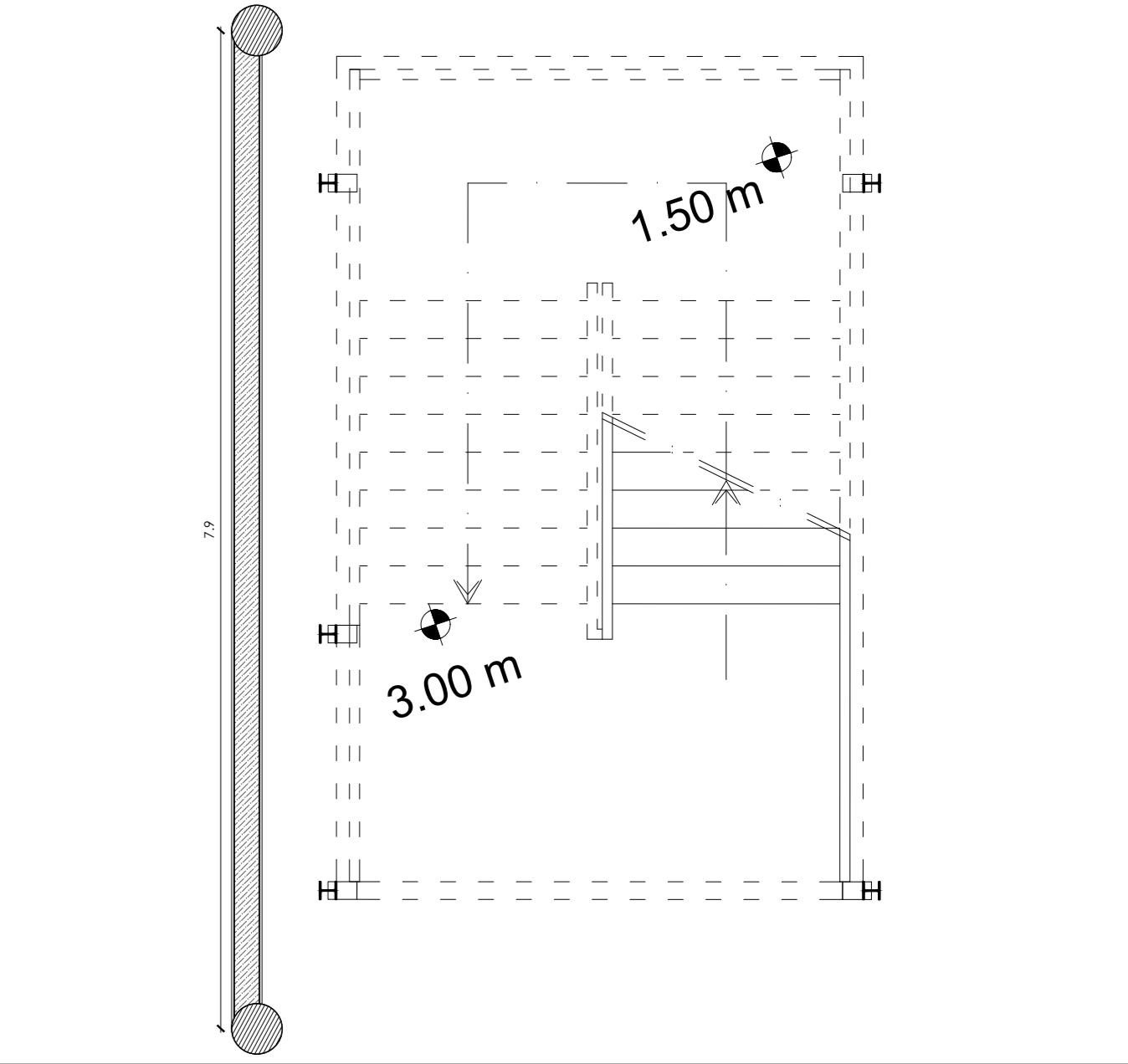

COMUNE DI CREMONA

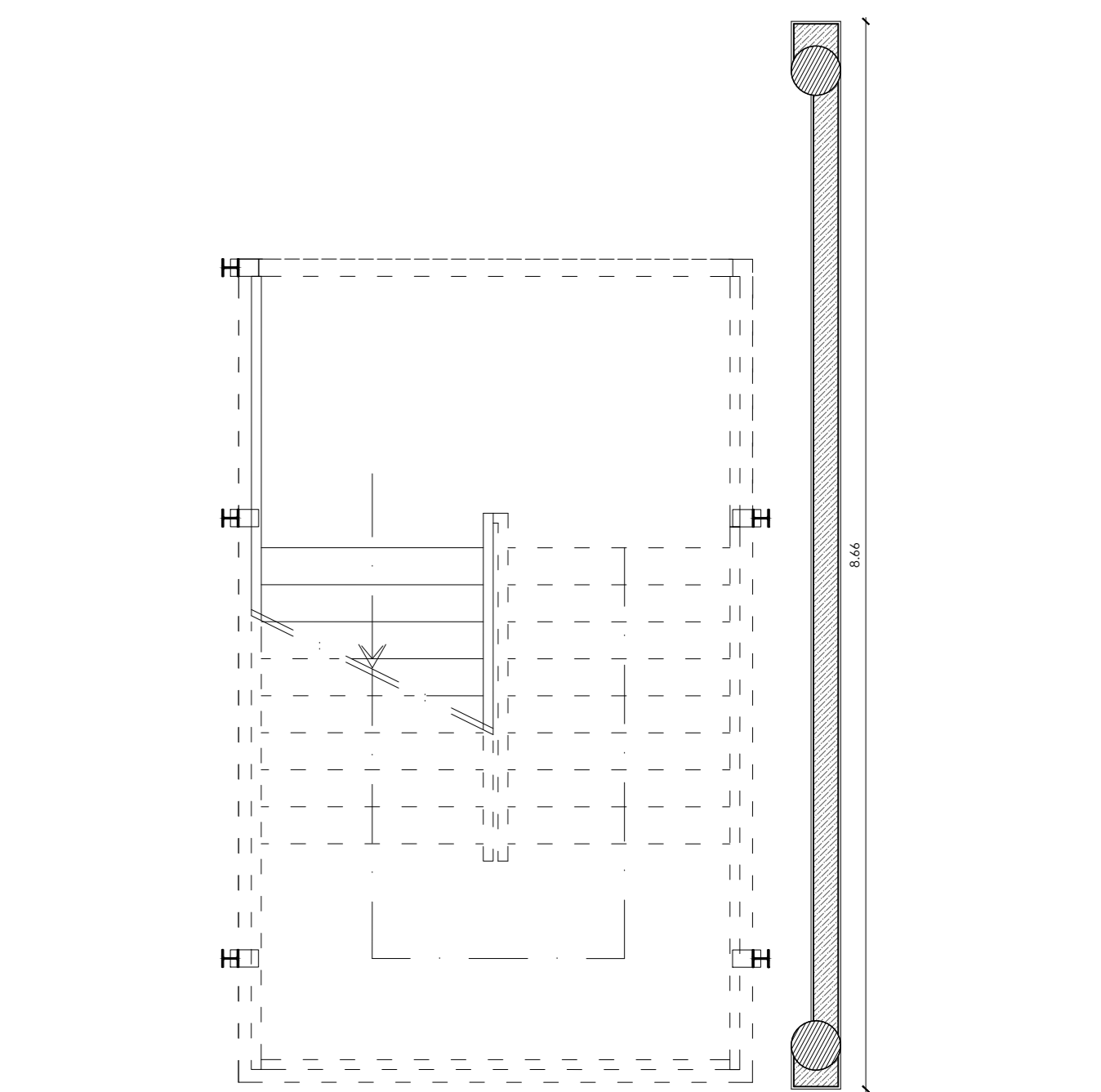
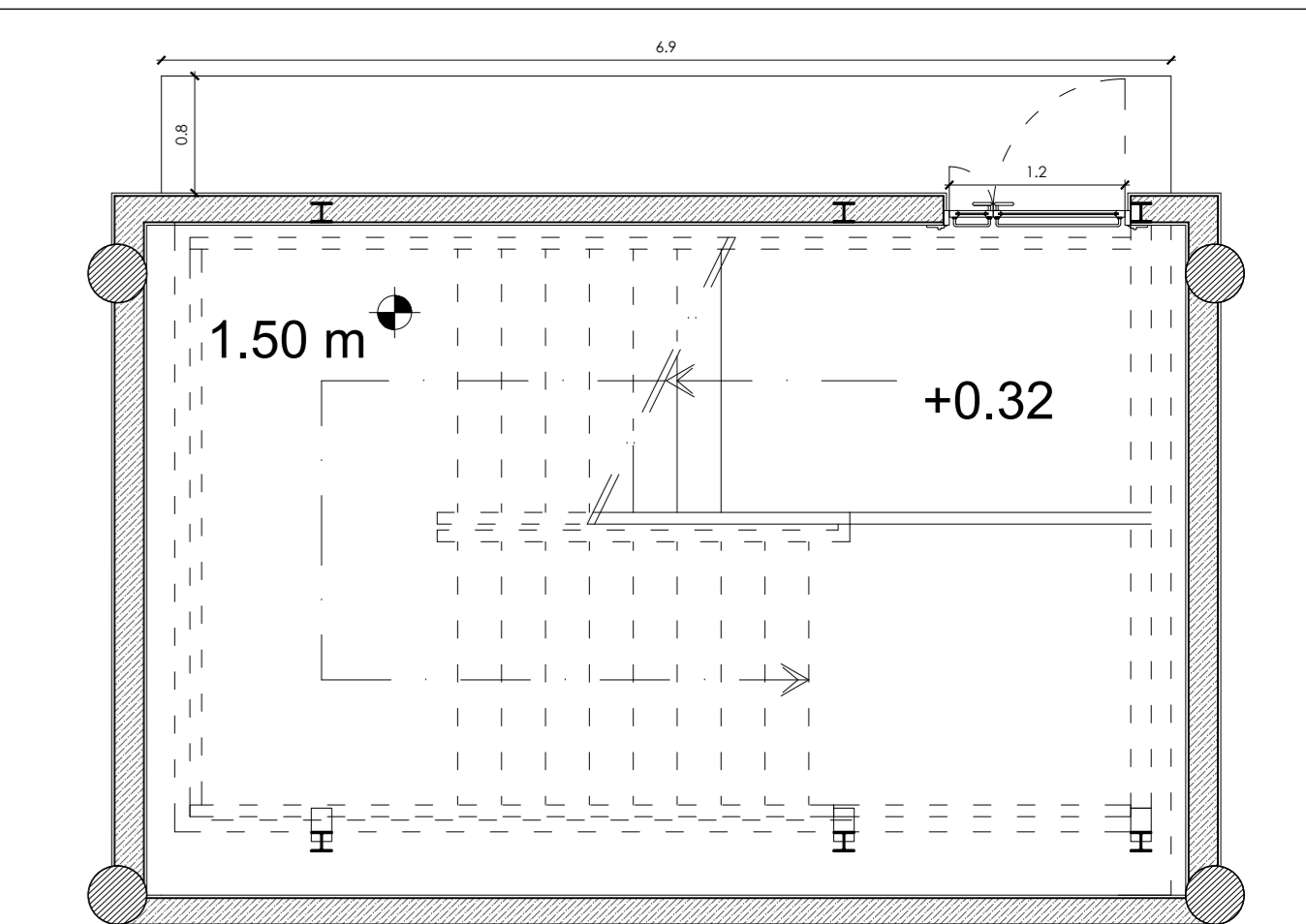

LAVORI DI COSTRUZIONE
 DI UNA NUOVA STRUTTURA ADIBITA ALLA SOSTA DEGLI AUTOVEICOLI
 (AUTORIMESSA - PARCHEGGIO SU PIU' PIANI)

PERIZIA SUPPLETIVA - SECONDO LOTTO



IL COMMITTENTE
 Comune di Cremona

IL PROGETTISTA
 Arch. Giuseppe Mattera

Arch. Sonia Iacono Ing. Iginio Cianciarelli
 Arch. Massimiliano Mattera Ing. Fabio Lucibello
 Arch. Fabio Iacono Ing. Guglielmo Napoleone

AP13_var PLANIMETRIA PIANO TERRA E STRALCI DI DETAGLIO

CODICE ARCHIVIO	CODICE FASE	CODICE ELABORATO	NUMERO ELABORATO
CT45	VAR	AP13	
FILE	DATA	REVISIONE	SCALA
		00	1:100 - 1:50